



wissner-
bosserhoff
accessoires



« Ce ne sont pas les années qui comptent dans notre vie, mais la vie dans nos années. »

Adlai E. Stevenson



"Niet de jaren in ons leven tellen, maar het leven in onze jaren."

Adlai E. Stevenson

Travailler à proximité des personnes âgées crée des liens entre le personnel soignant et les résidents. Chez wissner-bosserhoff, nous avons compris qu'en vous proposant des produits adaptés, nous vous permettons de rendre plus aisées des tâches fastidieuses et de libérer du temps que vous pouvez consacrer à vos résidents. Assortis d'accessoires pratiques, nos produits contribuent à la qualité et à l'efficacité de vos soins.

In de ouderenzorg gaat het om de menselijke omgang tussen verplegend personeel en bewoners. Bij wissner-bosserhoff begrijpen wij dat we een open en vriendelijke omgang door innovatieve producten kunnen ondersteunen. Want hoe minder tijd aan noodzakelijke ingrepen en handelingen verloren gaat, des te meer tijd blijft over voor de bewoners. Wij hebben praktische accessoires voor onze producten ontwikkeld die bijdragen tot kwaliteit en efficiëntie in de zorg.

accessoires



se reposer liggen

10-0405/10-0406

01 Porte couverture au pied du lit
01 Dekenrekje voor bedden met gedeelde / doorlopende onrusthekken

10-0533

02 Support de sangles Segufix bilatéral – compatible avec les lits contempora, estetica nova et vitalia mobil
02 Segufix bevestigingsbeugels (1 paar) voor het bevestigen aan contempora, sentida, estetica en vitalia mobil

10-0378

03 Veilleuse de nuit positionnée sous le plan de couchage – pour lit contempora
03 Nachtticht voor contempora

10-0379

04 Rehausse de 110 mm pour barrières latérales pleine longueur 06/09
04 Opzetstuk voor onrusthekken voor serie 06/09 onrusthekken (verhoging met 110 mm).



01



02



03

10-0476

01 Set pour rallonge de sommier comprenant les barrières rallongées (06/09) ou les longs pans (pour barrières 10) et les éléments du plan de couchage (20 cm)
01 Bedverlenging met 20 cm, bestaande uit verlengde onrusthekken (10) respectievelijk onrusthekken (06/09) en een element ter verlengingen van het ligvlak

50-0519

02 Set pour rallonge de sommier comprenant les barrières rallongées (06/09) et les éléments du plan de couchage (10 cm – incompatible avec demi-barrières 10)
02 Bedverlenging met 10 cm, bestaande uit onrusthekken (06/09) en een element ter verlengingen van het ligvlak (niet voor gedeelde onrusthekken)

10-0497

03 Eléments de plan de couchage pour rallonge de sommier de 20 cm
03 Element ter verlenging van het ligvlak, lengte 20 cm

50-0108

04 Porte nom du résident
04 Naamplaathouder

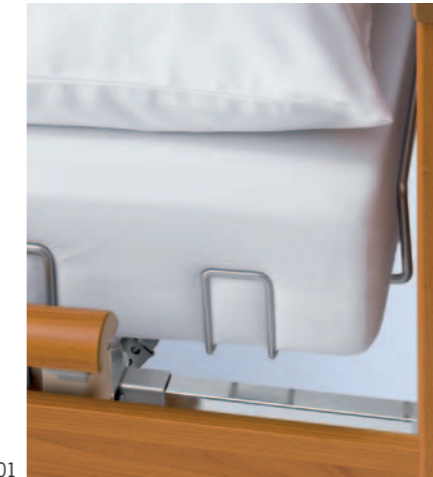

01

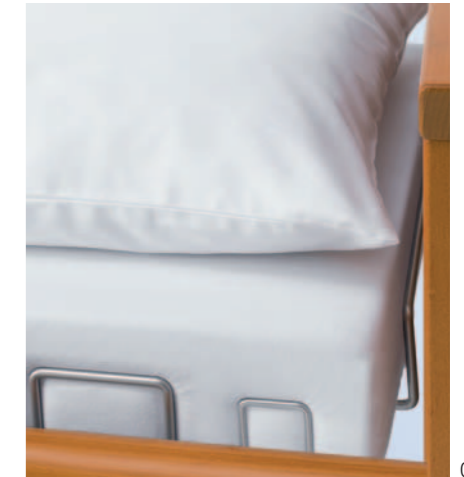

02



03



04



04

Notre gamme d'accessoires, complétant astucieusement nos produits, facilite le travail quotidien du personnel soignant, qui peut ainsi se consacrer aux résidents.

Een omvangrijk assortiment van accessoires, in aanvulling op onze producten die de dagelijkse praktijk van de verzorging vereenvoudigen, rondt het programma af. Een aanzienlijke taakverlichting voor het verplegend personeel, die waardevolle tijd bespaart ten gunste van de zorgkwaliteit

mobiliser

universele accessoires

10-0006

- 01 Potence d'angle époxy
- 01 Papegaii met trapezegreep

10-0127

- 02 Potence d'angle époxy avec sangle réglable en hauteur par enrouleur
- 02 Papegaii met ovale trapeze-greep en oprolband

10-0419/10-0421

- 03 Support télécommande pour demi-barrières 10
- 03 Adapter voor het bevestigen aan gedeelde onrusthekken en houder voor een handschakelaar (10-0421)

10-0422/10-0421

- 04 Support télécommande pour barrières pleine longueur 06/09
- 04 Accessoirehouder voor bevestiging aan doorlopende onrusthekken en houder voor een schakelaar (10-0421)

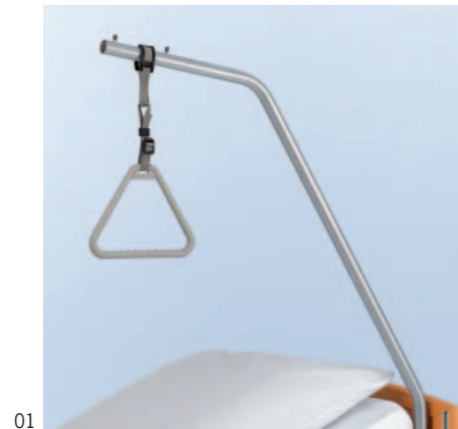

01



02



03



04



01



02



03

50-0010

- 01 Echelle 4 barreaux pour aider le résident à se redresser dans son lit
- 01 Oefentrapeze met 4 sporten

10-0425 / 10-0226

- 02 Tablette à manger au lit
- 02 Dienblad

10-0474 / 10-0509

- 03 Tablette à manger au lit équipée de galeries anti-chutes
- 03 Dienblad met boeklijsten

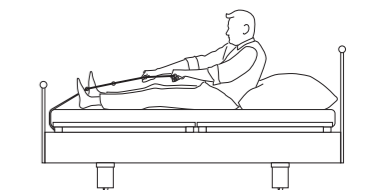

Grâce à des accessoires adaptés, le résident conserve son autonomie. Les risques de chute sont limités et la mobilité accrue.

Zelfstandige mobilisatie vermindert het risico te vallen. Onze accessoires ondersteunen de patiënt bij het behoud van zijn zelfstandigheid.

transférer

transferhulpmiddelen

50-0208

- 01 Tapis de transfert EasySlide
- 01 Glijmat EasySlide

50-0209

- 02 Table de transfert EasyGlide
- 02 Glijplaat EasyGlide

50-0210

- 03 Sangle de transfert FlexiMove
- 03 Oprichthulpmiddel FlexiMove

50-0211

- 04 Echelle pour aider le résident à se redresser dans son lit avec poignée FlexiGrip
- 04 Bedladder / Mobilisatie oprichter FlexiGrip



Une étude récente, réalisée par la médecine du travail, montre que le travail du professionnel dans le secteur de la santé est parfois très éprouvant physiquement et notamment pour le dos. Transférer un résident, l'aider à changer de position nécessite donc l'utilisation de matériel approprié afin de faciliter ces actions.

Volgens inzichten uit de moderne beroepsgeneeskunde staan mensen in de zorg op grond van hun werk aan bijzonder sterke lichamelijke belastingen bloot. Dat leidt vaak tot rugletsel. Vele situaties in het dagelijks werk verlangen dat hulpbehoevenden – ondersteund door de zorgverlener – van positie willen wisselen. Het juiste gebruik van hulpmiddelen kan de belasting voor verplegend personeel en bewoners aanzienlijk verminderen.

positionner

positioneringhulpmiddelen

Associé à un matelas adapté, le coussin de positionnement est un accessoire efficace dans la prévention des escarres. Utilisé localement, il limite les phénomènes de friction et participe au bien être du résident.

Afgezien van de keuze van de geschikte matras helpt ook de juiste lighouding letsel te voorkomen en de genezing te verbeteren. Daardoor wordt het risico van doorliggen bij zacht en vrij liggende lichaamsdelen verminderd. Door de juiste plaatsing van positioneringhulpmiddelen wordt het bekken ondersteund en de wervelkolom ontlast.



50-0144

- 01 Coussin universel
- 01 Universeel steunkussen

50-0145

- 02 Coussin cylindrique
- 02 Cilinderkussen

50-0146

- 03 Coussin de décubitus latéral
- 03 Positioneringslang

50-0147

- 04 Coussin bouée
- 04 Ringkussen

50-0148

- 05 Coussin demi-lune
- 05 Halvemaankussen

50-0149

- 06 Talonnière
- 06 Hielontlasting

50-0150

- 07 Jeu complet des 6 coussins ci-dessus présentés dans un sac de transport
- 07 Complete set (6 steunkussens + tas), met elk een van de boven aangegeven steunkussens plus een tas met ritssluiting, voor praktisch bewaren.

08 Housse en coton pour coussin 01 à 05. A utiliser en cas de contact direct avec la peau du résident ou chez une personne qui respire abondamment.

08 Voor sterk transpirerende personen of bij direct huidcontact worden de eveneens verkrijgbare katoenen kussenslopen voor de kussens 01 tot 05 aanbevolen.

soigner verzorgen

10-0511

01 Chariot de transport pour vitalia ambiente
01 Bedtransportwagen voor vitalia ambiente

10-0424

02 Support accessoires pour lits équipés de demi-barrières (10)
02 Accessoirehouder voor bedden met gedeelde onrusthekken

10-0518

03 Support de coussin pour position Bobath (présentée sur la photo avec le coussin 50-0144)
03 Kussenhouder voor de Bobathligging (afgebeeld met universeel steunkussen Mod. Nr. 50-0144)



01



02



03



50-0164

01 Crochet porte poche à urine (vendu sans la poche)
01 Urinezakhouder (afgebeeld met urinezakhouder)

59-0031 (non illustré/niet afgeb.)

Support poche à urine rallongé
Langere urinezakhouder

50-0165

02 Porte pistolet (photographié avec pistolet 50-0009)
02 Urinaalhouder (afgebeeld met urinaal 50-0009)

03 (a) Branchement traditionnel

03 (a) Traditionele oplossing

10-0221

03 (b) E-Box 12 - Kit de raccordement pour lampe halogène 12V et appareil 220V – classe de protection II
03 (b) Innovatieve oplossing: E-Box 12, Aansluitset voor een 12V halogeenlamp en een 220V-apparaat beschermingsklasse II (bijv. verpleegbed)



01



02

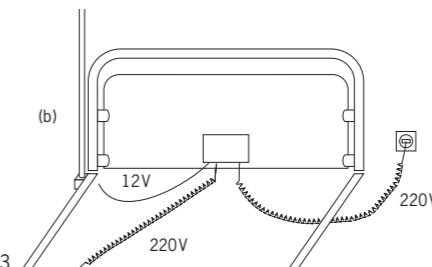
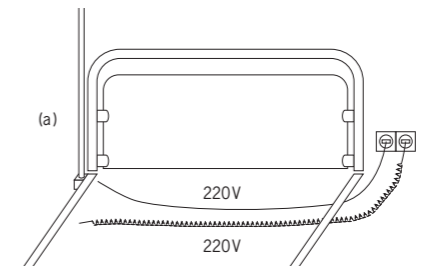

03

soigner verzorgen

50-0175

01 Tige à perfusion télescopique 4 crochets
01 Infuusfleshouder met 4 haken (afgebeeld met druppelglas 01-006094)

50-0059

02 Tige à perfusion télescopique 4 crochets coudée à 45°
02 Infuusfleshouder gebogen met 4 haken, in hoogte verstelbaar

50-0003

03 Crochets à perfusion à fixer sur la potence
03 Infuusfleshaak voor bevestiging aan de papegaai

50-0050

04 Lampe halogène W avec transformateur
04 Halogeenlamp W (met transformator)

50-0077

04 Lampe halogène WO sans transformateur pour E-Box 12
04 Halogeenlamp WO (zonder transformator) voor E-box 12

50-0212

05 Lampe halogène design avec transformateur
05 Design halogeenlamp (met 12-V-transformator)

50-0293

05 Lampe halogène design sans transformateur pour E-Box 12
05 Design halogeenlamp (zonder transformator) voor E-box 12



Les accessoires positionnés à la tête du lit peuvent être placés indifféremment à la droite ou à la gauche du résident.

De accessoires voor de papegaai en de accessoirehouder bieden hulp aan bewoners en verplegend personeel. Ze kunnen zowel links als rechts aan het bed worden bevestigd.

protéger beschermen

50-0174

01 Housse matelassée pour demi-barrières 10
01 Gepolsterde bedhekbeschermer voor de gedeelde onrusthekken serie 10

50-0171

02 Housse matelassée pour barrières pleine longueur 09 2 longerons
02 Gepolsterde bedhekbeschermer voor tweedelige onrusthekken serie 09

50-0203 (non illustré/niet afgeb.)

Housse matelassée pour barrières pleine longueur 09 et plan de couchage en 220 cm
Gepolsterde bedhekbeschermer voor tweedelige onrusthekken serie 09, ligvlak 220 cm

50-0116

03 Housse matelassée pour barrières pleine longueur 09 3 longerons
03 Gepolsterde bedhekbeschermer voor driedelige onrusthekken serie 09

50-0170

04 Housse matelassée pour barrières pleine longueur 06
04 Gepolsterde bedhekbeschermer voor onrusthekken serie 06

50-0185 (non illustré/niet afgeb.)

Housse matelassée pour barrières pleine longueur 06 et plan de couchage en 220 cm
Gepolsterde bedhekbeschermer voor onrusthekken serie 06, ligvlak 220 cm

50-0172

05 Housse matelassée pour barrières pleine longueur 06 avec rehausse 10-0379
05 Gepolsterde bedhekbeschermer voor onrusthekken serie 06 met opzetstuk 10-0379

50-0173 (non illustré/niet afgeb.)

Housse matelassée pour barrières pleine longueur 09 avec rehausse 10-0379
Gepolsterde bedhekbeschermer voor onrusthekken serie 09 met opzetstuk 10-0379

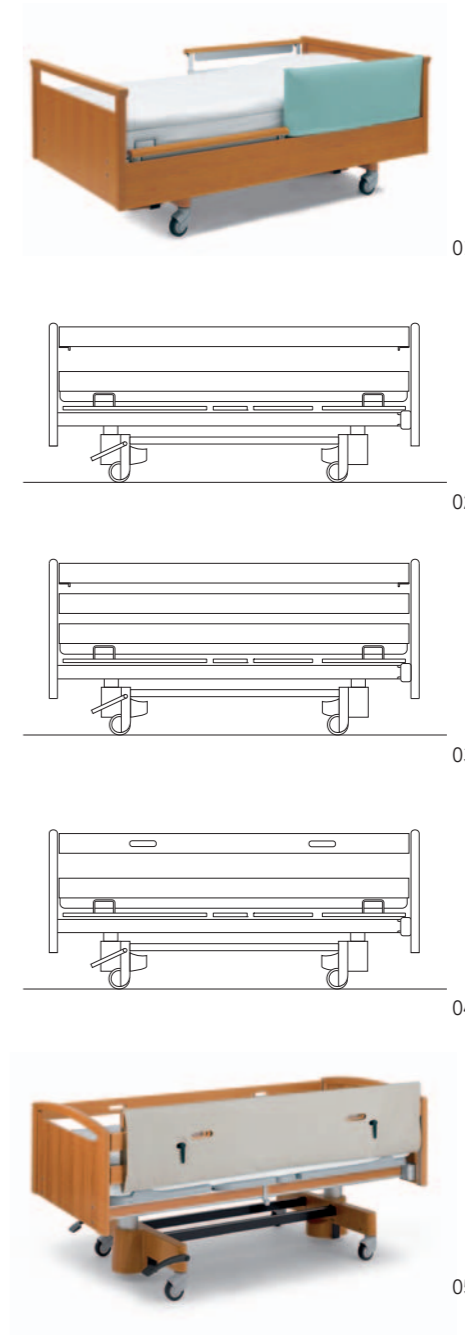

accessoires universels

universele accessoires

10-0475

01 Butoirs de protection latéraux pour estetica nova
01 Zijdelingse wandafstandhouder voor estetica nova (1 stuk)

10-0473

02 Protection murale en tête du lit pour estetica nova
02 Wandafstandbeugel voor het hoofdeinde van estetica nova

10-0414

03 Butoirs de protection latéraux pour vitalia mobil
03 Zijdelingse wandafstandhouders voor vitalia mobil (1 paar)

10-0415

04 Protection murale en tête du lit pour vitalia mobil
04 Wandafstandbeugel voor het hoofdeinde van vitalia mobil



01



02



03



04

10-0485/10-0486/10-0487

01 4 butoirs annulaires pour contempora, estetica nova et vitalia mobil
01 Versterkte stootwielen voor gedeelde/doorlopende 2-delige en 3-delige onrusthekken voor contempora, estetica nova en vitalia mobil

10-0120

02 4 butoirs annulaires pour vitalia ambiente
02 Stootwielen voor vitalia ambiente

10-0248

03 Protection murale verticale en tête de lit
03 Verticale stootwielen

10-0507

04 Protection murale verticale longue placée à la tête du lit
04 Verticale stootwielen, verlengde uitvoering

50-0207

05 Filet de protection pour demi-barrières 10
05 Net voor onrusthekken voor het sluiten van de openingen tussen gedeelde onrusthekken.

50-0206

06 Tapis d'amortissement en cas de chute du lit
06 Mat voor het opvangen van de schok bij het uit bed vallen



01



02

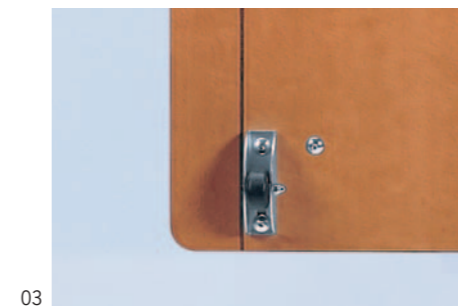

03



04

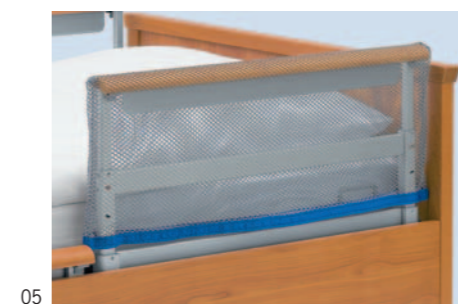

05



06

Equipé d'accessoires de protection adaptés, le lit peut-être positionné contre le mur et/ou déplacé sans risquer d'endommager les murs de votre établissement.

Afhankelijk van het gebruik is het mogelijk het bed tegen beschadiging door de omgeving te beschermen. Gepolsterde beschermers voor de onrusthekken completeren het bed en sluiten openingen tussen de delen van het onrusthek.



wissner- bosserhoff

Le bien-être en meubles
Meubilair voor levenskwaliteit

wissner-bosserhoff GmbH
Hauptstraße 4-6
D-58739 Wickede (Ruhr)
Tel.: +49 (0)23 77 784-0
Fax: +49 (0)23 77 784-163
E-mail: info@wi-bo.de

wissner-bosserhoff N.V. Belgium S.A.
Egide Walschaertsstraat 15/15
B-2800 Mechelen
Tel.: +32 (0)15 21 08 41
Fax: +32 (0)15 29 14 64
E-mail: info@wi-bo.be

wissner-bosserhoff France S.A.R.L.
28 bis, rue Augustin Fresnel
F-37170 Chambray-les-Tours
Tel.: +33 (0)247 25 02 10
Fax: +33 (0)247 48 21 06
E-Mail: info@wi-bo.fr

wissner-bosserhoff Nederland B.V.
Keerweer 42
NL-3316 KA Dordrecht
Tel.: +31 (0)78 652 18 50
Fax: +31 (0)78 652 18 55
e-mail: info.nl@wi-bo.de

www.wi-bo.com

